

UNIGB®

www.unigb.it

ООО УНИДЖИБИ
ЗАВОД МЕМБРАНЫХ БАКОВ

Прайс лист
2016 года



Гидроаккумуляторы

5 - 24 л	3
Вертикальный	4
Горизонтальный	5

Расширительные баки

5 – 25 л	6
Вертикальный	6
Стар	7

Мембран

9

Насосы

Центробежные насосы для поверхности	10
Подъемные системы . компактные установки	12

Оснастка

Фланец	13
Крышка для фланца	13
Фланец для крепления	13
Клапан для закачки воздуха	13

Аксессуары

Кронштейн	13
-----------	----

Информация

Упаковка	14
Гарантия	15
Сертификаты	15
Адрес	16

ГИДРОАККУМУЛЯТОРЫ сменной мембраной

Цвет: СИНИЙ

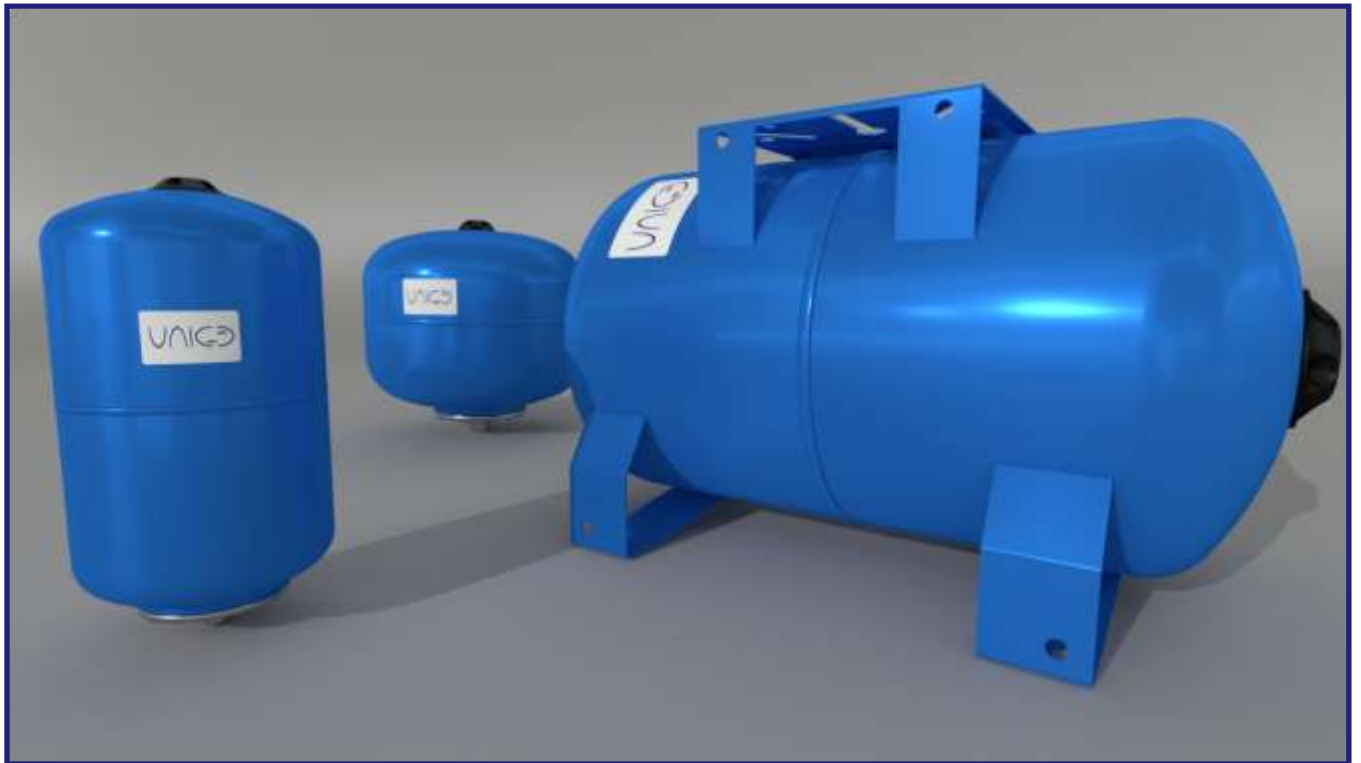

Русский Код	Итальянский Код	Емкость Л	Цена РУБ	Макс Бар	Размеры		Соединение	упаковка куб.м
					D	H		
И008ГВ	S2008362	8	1301	8	210	330	1"	0,016
И012ГВ	S2012362	12	1420	8	210	392	1"	0,027
И020ГВ	S2020362	20	1440	10	250	492	1"	0,042
И024ГВ	S2024362	24	1496	8	360	335	1"	0,042
И020ГГ	S2020362BP	20	1583	10	275	492	1"	0,042



Завод Мембранных Баков

ГИДРОАККУМУЛЯТОРЫ
со сменной мембраной
из каучука бутил

Фланец из
оцинкованной стали

Предвар. Давление 2
Бар



Русский Код	Итальянский Код	Емкость Л	Цена РУБ	Макс Бар	Размеры D H		Соединение	упаковка куб.м
M050GB	S3050362	50	4497	10	382	770	1"	0,120
M080GB	US080362	80	5982	10	450	851	1"	0,170
M100GB	US100362	100	7471	10	450	950	1"	0,240
M150GB	US150362	150	11953	10	580	1 010	1"	0,300
M200GB	US200462	200	15545	10	580	1 200	1" 1/2	0,390
M300GB	US300462	300	20429	10	580	1 540	1" 1/2	0.600
M500GB	US500462	500	37963	10	800	1 550	1" 1/2	1,300
M750GB	S3750462	750	56628	10	800	1 940	1" 1/2	1.400
MН10GB	S3N10H61	1000	108900	10	930	1 970	2"	1.900
MН15GB	S3N15H61	1500	*****	10	1150	1 900	2"	2.600
MН20GB	S3N20H61	2000	*****	10	1280	2 230	2"	3.700

***** для цен на эти товарыб спросите офис продаж за последние ценам

ГИДРОАККУМУЛЯТОРЫ
со сменной мембраной
из каучука бутил

Фланец из
оцинкованной стали

Предвар. Давление 2
Бар



Русский Код	Итальянский Код	Емкость Л	Цена РУБ	Макс Бар	Размеры		Соединение	упаковка куб.м
					D	H		
M050ГГ	S3051362	50	4523	10	430	615	1"	0,100
M080ГГ	US081362	80	5982	10	450	680	1"	0,160
M100ГГ	US101362	100	7471	10	450	780	1"	0,200
M200ГГ	US201462	200	15545	10	580	1 000	1" 1/2	0,360
M300ГГ	US301462	300	20546	10	580	1 300	1" 1/2	0.560



РАСШИРИТЕЛЬНЫЕ БАКИ для систем отопления, Со сменной мембраной

Цвет: красный



Русский Код	Итальянский Код	Емкость Л	Цена РУБ	Макс Бар	Размеры		Соединение	упаковка куб.м
					D	H		
Э 008 PB	R1 008 231	8	1300	5	210	330	3/4	0,016
Э 012 PB	UR 012 231	12	1420	5	210	392	3/4	0,027
Э 018 PB	UR 018 231	18	1428	5	250	492	3/4	0,042
Э 024 PB	UR 025 231	25	1496	5	360	335	3/4	0,042



Русский Код	Итальянский Код	Емкость Л	Цена РУБ	Макс Бар	Размеры		Соединение	упаковка куб.м
					D	H		
М 050 PB	UR 050 371	50	4487	6	382	770	1"	0,095
М 080 PB	UR 080 371	80	5764	6	450	851	1"	0,145
М 100 PB	UR 100 371	100	6723	6	450	950	1"	0,160
М 150 PB	UR 150 371	150	10130	6	580	800	1"	0,250
М 200 PB	UR 200 471	200	13977	6	580	1 000	1" 1/2	0,380
М 300 PB	UR 300 471	300	17761	6	580	1 390	1" 1/2	0.500
М 400 PB	UR400471	400	25800	6	800	1 080	1" 1/2	0.600
М 500 PB	UR500471	500	35066	6	800	1 300	1" 1/2	1.000
М 600 PB	UR600471	600	40656	6	800	1 340	1" 1/2	1.250
М 700 PB	UR700471	700	47916	6	800	1 580	1" 1/2	1.500

РАСШИРИТЕЛЬНЫЕ БАКИ для систем отопления, Со сменной мембраной



Русский Код	Итальянский Код	Емкость Л	Цена РУБ	Макс Бар	Размеры D	Н	Соединение	упаковка куб.м
Э005Р	R1005331	5	1151	5	210	330	3/4	0.016
Э008Р	R1008331	8	1254	5	210	330	3/4	0.016
Э012Р	R1012331	12	1367	5	210	392	3/4	0.027
СТ035РВ	UR 035 2E1	35	3001	5	380	392	3/4"	0,072
СТ050РВ	UR 050 2E1	50	3688	5	380	485	3/4"	0,095
СТ080РВ	UR 080 2E1	80	4211	5	450	692	3/4"	0,145
СТ100РВ	UR 100 2E1	100	5261	5	450	763	3/4"	0,160

БАКИ ДЛЯ ГОРЯЧЕГО ВОДОСНАБЖЕНИЯ

Цвет БЕЛЫЙ



Русский Код	Итальянский Код	Емкость Л	Цена РУБ	Макс Бар	Размеры D Н	Соединение	упаковка куб.м
E008ГВС	R7008236	8	1301	5	210 330	3/4	0.016
E012ГВС	R7012236	12	1420	5	210 392	3/4	0.027
E018ГВС	R7018236	18	1428	5	250 492	3/4	0.042
E020HBC	R7020236	20	1440	5	250 492	3/4"	0,042
E024HBC	R7024236	24	1496	5	360 335	3/4"	0,042

МЕМБРАНЫ

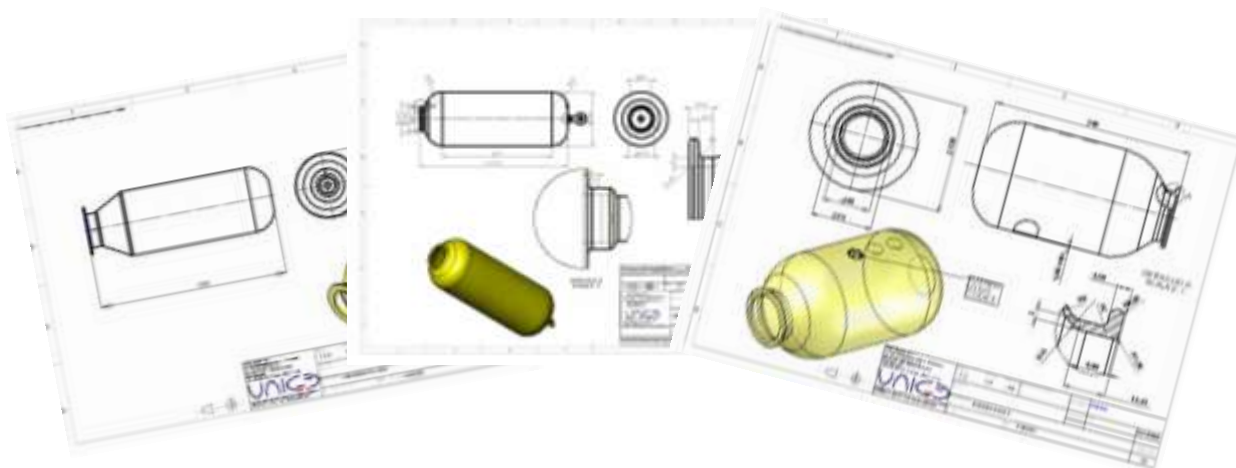





Емкость Л	Итальянск ий Код	Цена РУБ	Размеры D H	
5 8 12	V42008	339	134	245
18 20 24	V48024	435	180	290
50	LT35FL	1087	170	440
60 80 100	V42080	2039	240	670
150	LT150FL	2607	240	726
200	V42200	5439	265	1100
300	V42300	7623	300	1200
500 700	V42500	10875	400	1165
500 750	V42500S	8250	440	1350
750 1000 2000	V421000	31154	600	1600



НАСОСЫ

MADE in ITALY

Русский Код	Итальян. Код	мощность КВТ	ВХОД	ВЫХОД	цена рубл		Подача Л/МИН напор: М
	10J	0,75	1"	1"	5 662	SELF PRIMING MAX SUCTION HEAD : 9 m 	10 – 60 45 - 8
	148J	0,75	1"	1"	6475		10 – 60 45 - 8
	148J-SS	0,75	1"	1"	7082	STAINLESS STEEL SELF PRIMING MAX SUCTION HEAD : 9m 	10 – 50 44 - 13
	155J	1,1	1 1/2"	1"	14205	SELF PRIMING TWO-STAGE MAX SUCTION HEAD : 9 m 	10 – 70 61 – 40
	52CG	0,37	1"	1"	4 993	CENTRIFUGAL SINGLE STAGE MEDIUM CAPACITY 	10 – 80 22 – 13,5
	55CG	0,37	1"	1"	5559		10 – 80 22 – 13,5
	80C	0,60	1"	1"	6382		20 – 90 30 – 20
	100C	0,75	1"	1"	6588		20 – 90 31,4 – 25



						HIGH CAPACITY	
	AG2-6C	1,5	2"	2"	12353		100 – 800 14,1 - 5
	255PL	0,37	1"	1"	4204		5 – 40 36 – 4
	261PL	0,75	1"	1"	5250		5 – 50 61 - 15
	CV100-2	0,75	1"	1"	9162		MAX. DELIVERY 35 L/MIN MAX SUCTION DEPTH 35 M (available also two stage types with max suction depth 50m)
	CV100-4	0,75	1"	1"	7145		

№	описание
2*	Рабочее колесо
3*	Торцевое уплотнение
4*	Резиновое кольцо
6	шпонка
7	Гайка
9	Корпус насоса
10	диффузор
16	Фланец(кронштейн)
18	Уплотнительное кольцо
25	Шайба
29	Кольцо
33	Пробка
34	Сопло
40*	Дно
55	Статор
56	Пружина
57*	Вентилятор
58*	Крышка вентилятора
59	Подшипниковый шит
60	Подшипник
61	Распорное кольцо
67	Конденсаторная коробка
70	Крышка конденсаторной коробки
75*	Конденсатор
77	Опора
83	Ротор
84	Подшипник
85	Винт

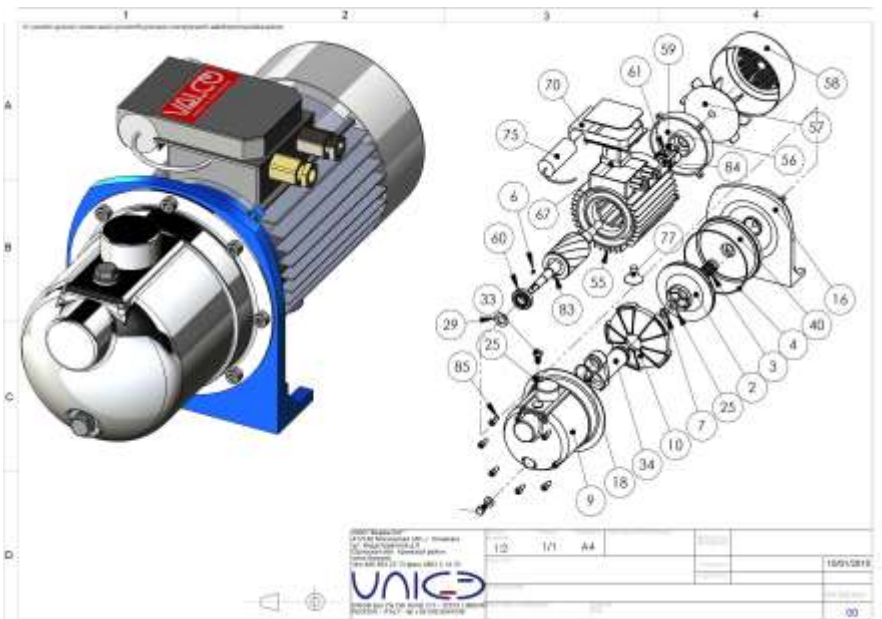

рекомендуемые запасные части

При заказе запасных частей указать:
код насоса # номер запчасти (как он указан на чертеже)
Например: Рабочее колесо для насоса 148J : код 148J#2



Подъемные системы . компактные установки

Русский Код	Итальянский Код	КВТ	Цена			
	K5PH012		3 300			5 – 40
	K5PH024		3 831			36 - 4
						10 – 60
						45 - 8
	K148JC24		7 842			
						10 – 50
						44 - 13
	K148JSS24		8450			
						10 – 60
						45 - 8
	K148J100		11130			
						20 – 110
						44,5 – 18
	A2P-148JSS-QPS-2S19	0,75 x 2	59705			60 – 280
						41,3 – 6,4
	A2P-BH49SS-QPS	0,9 x 2	65881			
						60 – 280
						53,4 – 14
	A2P-NV52ST-QPS	1,1 x 2	85130			

запасные части

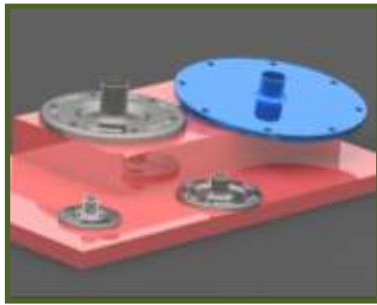

фланец

Код	Емкость л	Соединение	Цена РУБ
V50024	18 - 100	¾	229
V50025	18 – 100	1	237
V50300	200 – 300	1 ½	770
V50500	500 – 750	1 ½	2213
V50N10A	1000 - 2000	2	2516



Крышка для фланца

Код	Соединение	Цена РУБ
TPL10PR	1"	55
TPL10TR	¾"	55
TPL20R	1 ½"	88

Фланец для крепления

Код	Емкость л	Соединение	Цена РУБ
V50301	100	½	751
V50302	200 – 300	½	811
V50305	500 – 1000	½	1156
V50N20	1500 – 2000	½	1780



Клапан для закачки воздуха

Код	Емкость л	Цена РУБ
V145210	5 – 50 , 100	127
V110250	200 – 750	143

Кронштейн

Код	Цена РУБ
V50921	349
V50922	349
V50923	349



ИНФОРМАЦИЯ

Упаковка

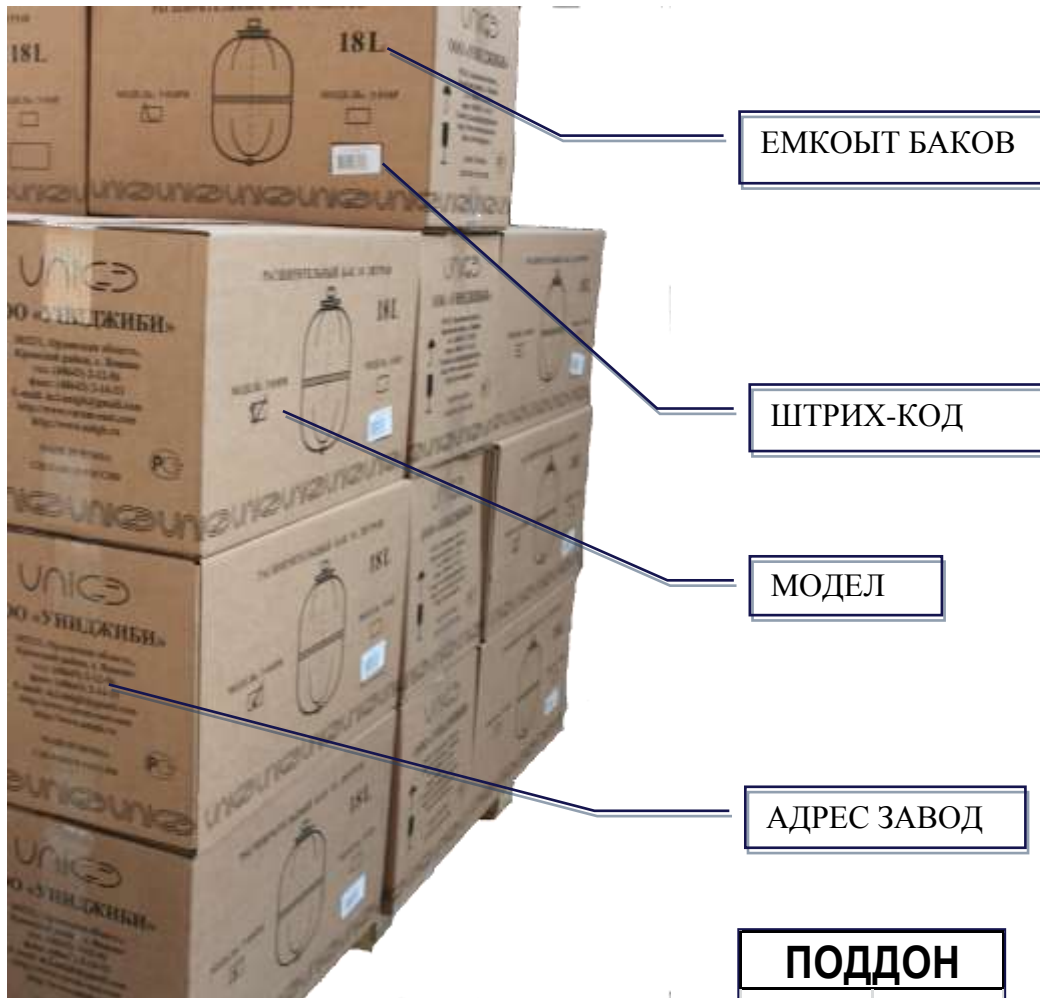

ЕМКОЫТ БАКОВ

ШТРИХ-КОД

МОДЕЛ

АДРЕС ЗАВОД

ПОДДОН	
ЕМКОЫТ	ШТУК
5	210
8	144
12	72
18	56
24	54
35	36
50	15
60	15
80	20
100	15
150	8
200	8
250	6
300	6

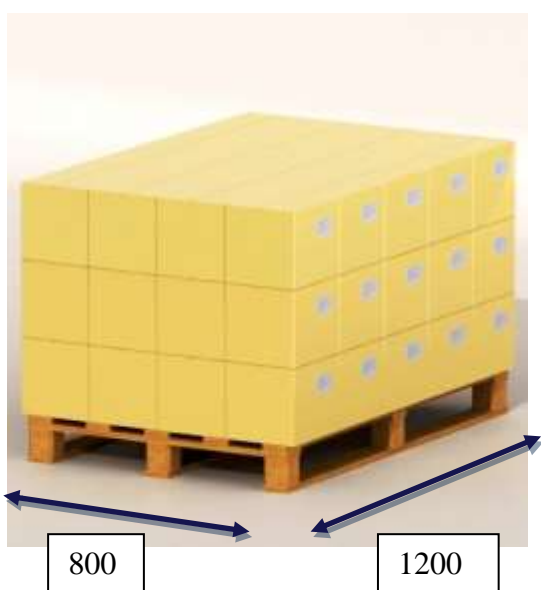

800

1200



ОБЩИЕ УСЛОВИЯ ПРОДАЖИ

Передача каждого заказа нашей Компании предусматривает принятие покупателем установленных общих условий продажи.

1) Заказ и сроки поставки

2) Отправка заказа

3) Передача в собственность и риски

4) Упаковка

5) Сроки поставки

Сроки подготовки, отправки и вручения товара, указанные в нашем подтверждении о получении заказа, имеют приблизительное значение и указываются без гарантии с нашей стороны.

Возможные задержки не могут, таким образом, быть причиной, ни в каком случае, предъявления нам претензий в невыполнении контракта, даже частично.

Во всех случаях нехватки сырья для производства или электроэнергии, либо в случае остановки оборудования или перерыва в транспортных услугах, в случаях забастовки персонала, либо общественных или стихийных бедствий, наша Компания является свободной от всякой ответственности за непоставку товара или поставку его с опозданием.

6) Условия оплаты

Оплата наших поставок должна осуществляться целиком, без учета затрат, скидок и налогов в установленные сроки, указанные на нашем подтверждении заказа.

Место осуществления оплаты, в любом случае – место фискальной резиденции поставщика, в том числе и для случаев выдачи векселей и расписок в получении.

Неуплата либо оплата с опозданием наших фактур/счетов подразумевает, во-первых, немедленное начисление процентов, которые будут рассчитываться в форме "первого взноса" с увеличением на 3 пункта, и во-вторых дает нашей компании право требовать предварительной оплаты остающихся счетов и приостановить, либо аннулировать выполнение других имеющих место контрактов без права покупателя предъявлять претензии на компенсации или оплату неустоек.

7) Цены

Цены, оговоренные и внесенные в подтверждение о принятии заказа, свободны от любых наценок и, если не оговорено особо по-другому, подразумеваются франко предприятие поставщика.

Всякая вариация стоимости, в частности производственного сырья или рабочих рук, которые могут существенно повлиять на цену товара в ходе его изготовления согласно контракту, дает право на пропорциональный пересмотр цен. Такой пересмотр – на усмотрение поставщика, также и в случае продления срока поставки со стороны покупателя.

8) Жалобы

Жалобы на качество или количество, либо на товар, не соответствующий тому, что указано в нашем подтверждении заказа, должны быть сформулированы в ходе получения товара, с указанием обнаруженных в транспортном документе несоответствий, и впоследствии подтверждены в форме заказного письма в течение десяти дней от даты получения товара.

Если жалоба окажется своевременной и обоснованной, после проверки нашими техниками, обязанность нашей Компании ограничивается на добавлении нехваток либо замене товара, признанного несоответствующим, в том же месте, где имело место начальное получение товара, при возврате несоответствующего товара, исключая какое-либо право покупателя требовать аннулирования контракта.

(Жалобы и возражения не дают покупателю права приостановить оплату счета несоответствующего товара).

9) Гарантии

10) Рассмотрение споров

11) Качество товара

СЕРТИФИКАТ СООТВЕТСТВИЯ





Орловская область

Кромской район,
село Вожово



Российская Федерация,
303211, Орловская область, Кромской район, село Вожово.
тел. (48643) 2-27-34, 2-22-66, 2-12-56
факс (48643) 2-22-66, 2-14-33
руководитель тел. 8 903 880 0033
E-mail : unigb@mail.ru
www.unigb.ru

